

## КАНАЛ-ЭКВ-К ЭЛЕКТРИЧЕСКИЙ КАНАЛЬНЫЙ ВОЗДУХОНАГРЕВАТЕЛЬ ДЛЯ КРУГЛЫХ КАНАЛОВ

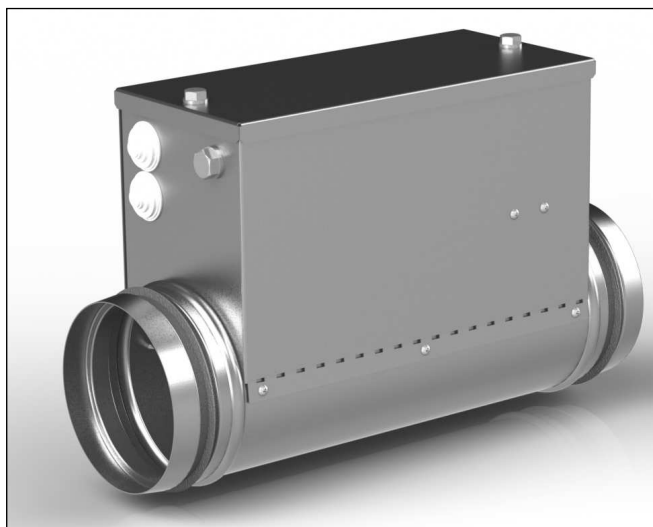

## ПРИМЕНЕНИЕ

- ▶ для нагрева воздуха в стационарных системах вентиляции и кондиционирования воздуха производственных, общественных и жилых зданий;
- ▶ для установки в круглых вентиляционных каналах;
- ▶ воздух не должен содержать липких и волокнистых материалов, взрывоопасных газовых смесей и агрессивных веществ;
- ▶ содержание пыли и других твердых примесей не более 0,1 г/м<sup>3</sup>;
- ▶ МАКСИМАЛЬНАЯ ТЕМПЕРАТУРА воздуха на выходе из воздухонагревателя составляет 40 °С;
- ▶ МИНИМАЛЬНЫЙ РАСХОД воздуха соответствует расходу при минимальной скорости воздуха 1,5 м/с;
- ▶ напряжение питания воздухонагревателя – 220 В или 380 В, в зависимости от модели нагревателя.
- ▶ Класс защиты IP40.

## ИНФОРМАЦИЯ

для заказа

**Канал-ЭКВ-К – 200 – 4,5**

- электрический каналный воздухонагреватель для круглых каналов
- типоразмер (по круглому присоединительному сечению)
- мощность (кВт)

## КОНСТРУКЦИЯ

КОРПУС и КОММУТАЦИОННЫЙ ЩИТ каналного электрического воздухонагревателя изготавливаются из оцинкованной стали.

НАГРЕВАТЕЛЬНЫЕ ЭЛЕМЕНТЫ выполнены из нержавеющей стали.

Воздухонагреватель оборудован ДВУХСТУПЕНЧАТОЙ ЗАЩИТОЙ от перегрева.

Датчик первой ступени (с автоматическим возвратом в исходное положение) срабатывает, когда температура воздуха на корпусе нагревателя достигает 60 °С.

Датчик второй ступени (с ручным возвратом в исходное положение) срабатывает, когда температура воздуха на корпусе нагревателя достигает 90 °С.

В случае если вентиляционная система, в состав которой входит электрический воздухонагреватель, регулируется вручную, при отключении системы вначале необходимо отключить воздухонагреватель, а после полного остывания ТЭН — вентилятор.

**ВНИМАНИЕ!** монтировать в положении, когда коммутационный щит направлен вниз – запрещено!

**ВНИМАНИЕ!** подавать напряжение на ЭКВ-К при выключенном вентиляторе не допускается!

Регулирование мощности нагрева может осуществляться плавно, с помощью электрического регулятора мощности.

▶ КОМПАНИЯ ОСТАВЛЯЕТ ЗА СОБОЙ ПРАВО БЕЗ ПРЕДУПРЕЖДЕНИЯ МЕНЯТЬ КОНСТРУКЦИЮ И КОМПЛЕКТАЦИЮ ИЗДЕЛИЙ, СОХРАНЯЯ ПРИ ЭТОМ ИХ ПОТРЕБИТЕЛЬСКИЕ СВОЙСТВА.

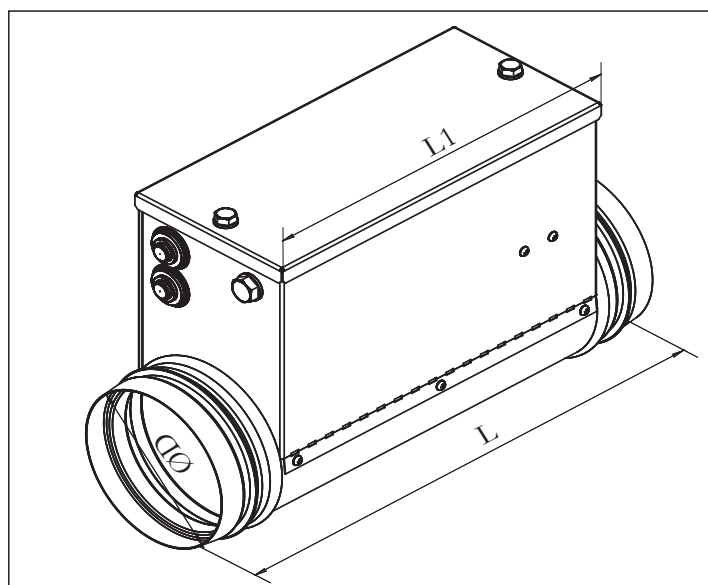
**ТЕХНИЧЕСКИЕ И ГАБАРИТНЫЕ ХАРАКТЕРИСТИКИ**  
**Канал-ЭКВ-К**

ОБОЗНАЧЕНИЕ	Размер, мм			Мощность кВт	Напряжение питания, В	Потребля- емый ток, А	Мин. возд- ность м <sup>3</sup> /ч	Масса, кг не более	Схема подклю- чения
	L	L1	D						
Канал-ЭКВ-К - 100 - 0,6	300	220	100	0,6	220	2,73	45	1,4	A-1
Канал-ЭКВ-К - 100 - 1,2	300	220	100	1,2	220	5,45	45	1,4	A-1
Канал-ЭКВ-К - 125 - 0,8	300	220	125	0,8	220	3,64	70	1,4	A-1
Канал-ЭКВ-К - 125 - 1,6	300	220	125	1,6	220	7,27	70	2,6	A-1
Канал-ЭКВ-К - 125 - 2,4	300	220	125	2,4	220	10,91	70	2,6	A-1
Канал-ЭКВ-К - 150 - 1,5	380	300	150	1,5	220	7	110	2,7	A-1
Канал-ЭКВ-К - 150 - 3,0	380	300	150	3,0	220	14	110	3,1	A-1
Канал-ЭКВ-К - 150 - 4,5	380	300	150	4,5	380	11,84	110	3,2	A-3
Канал-ЭКВ-К - 150 - 6,0	380	300	150	6,0	380	9,12	110	3,6	A-2
Канал-ЭКВ-К - 160 - 1,5	380	300	160	1,5	220	7	110	2,9	A-1
Канал-ЭКВ-К - 160 - 3,0	380	300	160	3,0	220	14	110	3,1	A-1
Канал-ЭКВ-К - 160 - 4,5	380	300	160	4,5	380	11,84	110	3,2	A-3
Канал-ЭКВ-К - 160 - 6,0	380	300	160	6,0	380	9,12	110	3,5	A-2
Канал-ЭКВ-К - 200 - 3,0	380	300	200	3,0	220	14	170	3,3	A-1
Канал-ЭКВ-К - 200 - 4,5	380	300	200	4,5	380	11,84	170	3,7	A-3
Канал-ЭКВ-К - 200 - 6,0	380	300	200	6,0	380	9,12	170	4,8	A-2
Канал-ЭКВ-К - 250 - 3,0	400	250	250	3,0	220	14	270	5,0	A-1
Канал-ЭКВ-К - 250 - 4,5	400	250	250	4,5	380	11,84	270	5,4	A-3
Канал-ЭКВ-К - 250 - 6,0	400	250	250	6,0	380	9,12	270	5,8	A-2
Канал-ЭКВ-К - 250 - 9,0	400	250	250	9,0	380	13,67	270	6,3	A-2
Канал-ЭКВ-К - 315 - 3,0	380	300	315	3,0	380	9	415	6,5	A-3
Канал-ЭКВ-К - 315 - 6,0	380	300	315	6,0	380	18	415	6,8	A-3
Канал-ЭКВ-К - 315 - 9,0	380	300	315	9,0	380	13,67	415	7,1	A-2
Канал-ЭКВ-К - 315 - 12,0	380	300	315	12,0	380	18,23	415	7,4	A-2
Канал-ЭКВ-К - 315 - 15,0	380	300	315	15,0	380	9	415	7,9	A-2